

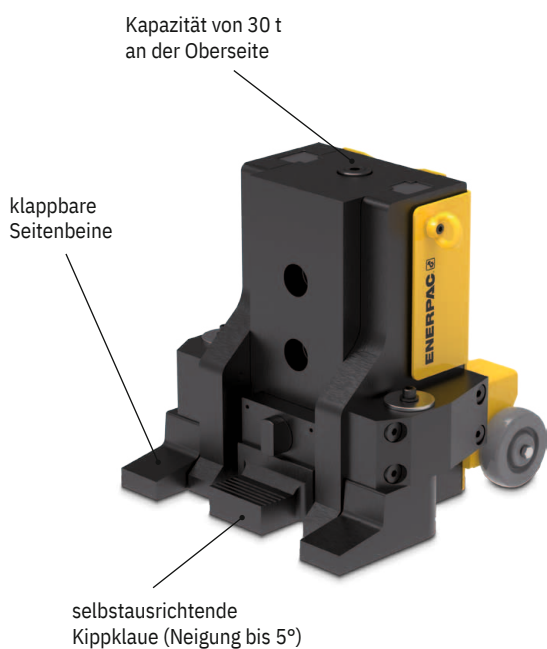

**LEICHT. MOBIL.
HOHE KAPAZITÄT.**

HYDRAULISCHER MASCHINENHEBER **TJP**

Machen Sie sich das Bewegen schwerer Lasten leichter: Der neue hydraulische 30-t-Maschinenheber vereint enorme Hubkraft mit einem kompakten Leichtbau-Design. Dank der flexiblen, dreifach verstellbaren Klaue und den klappbaren Beinen gewinnen Sie maximale Kontrolle und Mobilität am Einsatzort. Das bedeutet für Sie: Sie heben, positionieren und richten schwere Maschinen spürbar schneller und sicherer aus. Erleben Sie die leistungsstarke und wendige Alternative zu sperrigen Wettbewerbsmodellen.



MAXIMALE KLAUENKAPAZITÄT

235 kN

MAXIMALE KAPAZITÄT OBEN

294 kN

HUB

200 mm

GEWICHT

80 kg

ÖLMENGE

884 cm³

KLAUENPOSITIONEN

3

KLAUENHÖHEN

37,4/ 131,4/ 225,4 mm

ARTIKELNUMMER

2532-030



Scannen Sie den QR-Code um das Video anzusehen!

